

PODIUM DE VOLLEY-BALL

Notice de pose - Entretien (à conserver)

Référence : VB090203

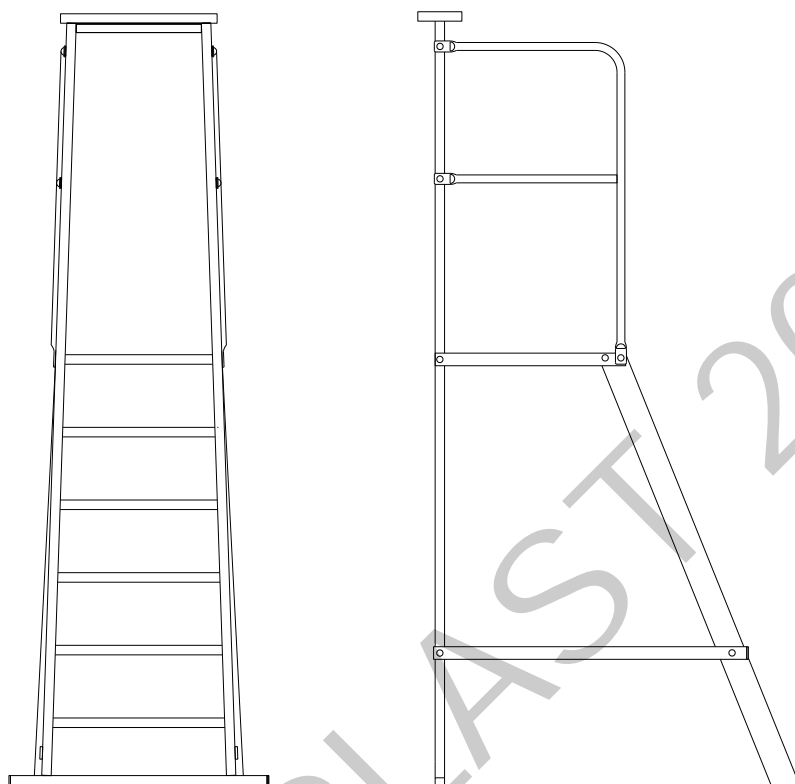

MONTAGE

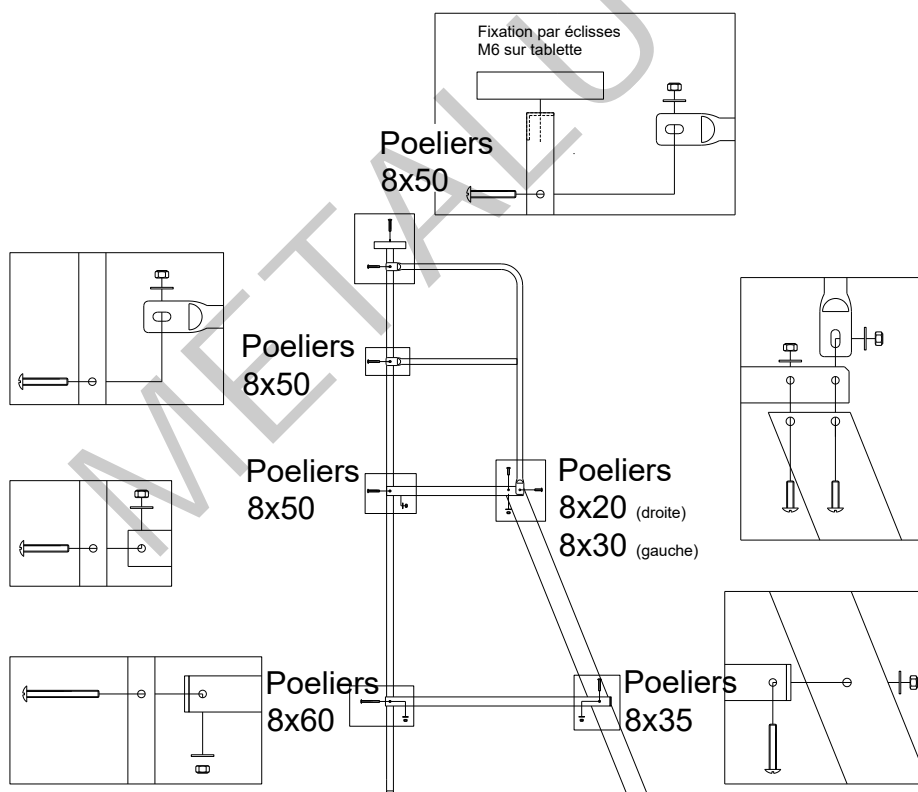

- Insérer la plate-forme entre le cadre avant et l'échelle. Positionner les arceaux à l'extérieur de ces derniers. Fixer l'ensemble à l'aide des vis poeliers M8x50 , M8x30 et M8x20.

- Positionner les barres de maintien vers l'extérieur du podium et fixer à l'ensemble à l'aide des poeliers M8x60 et M8x35.

- Fixer la tablette à l'aide des éclisses

- Contrôler le serrage de tous les boulons avant de monter sur le podium.

AVERTISSEMENT

- A chaque mise en place des équipements, un contrôle visuel et manuel de stabilité et de solidité sont obligatoires.
- Les équipements doivent être entretenus par leur propriétaire de façon à ce qu'ils répondent en permanence aux exigences de sécurité.
- Etablir un plan de vérification et d'entretien qui précisera la périodicité des vérifications.
- Réaliser un registre comportant, pour chaque site, la date et le résultat des contrôles et essais réalisés.
- Tout équipement non conforme aux exigences de sécurité doit être rendu inaccessible aux usagers par le propriétaire ou l'exploitant.
- Ne pas utiliser ce matériel pour un usage autre que celui pour lequel il est prévu à l'origine.
- Ne pas se suspendre, grimper, se balancer sur le matériel.

COLISAGE

PODIUM DE VOLLEY-BALL ALU			
N° colis	Nature du materiel	Dimensions mm	Poids Kg.
1/2	- 1 Echelle - 1 Cadre avant	2450x850x200	10,80 Kg
2/2	- 2 Arceaux garde corps - 1 Plate forme - 2 Vis Poeliers M8x20 - 2 Vis Poeliers M8x30 - 2 Vis Poeliers M8x35 - 6 Vis Poeliers M8x50 - 2 Vis Poeliers M8x60 - 14 Ecrous frein M8 - 14 Rondelles Ø8 - 2 Barres de maintien - 1 Tablette	650x550x200	2,90 Kg

Outils nécessaires : 1 clés de 10-13 / 1 tournevis plat

Masse d'un podium de volley-ball : 14 Kg