

	NOTICE DE MONTAGE		
	BUTS DE FOOTBALL ALU, 6x2.1m, TRANSPORTABLES		
	RÉF. PRODUIT	S12192	PAIRE
DESCRIPTIF			
Structure en Alu Ø90 Plastifié 6.00x2.10m			
CONFORME			
Norme Européenne NF EN 16579+AC Août 2019			
TEMPS DE MONTAGE			
Le temps de montage du but est estimé à 30 minutes, à 2 personnes (hors scellement).			
CODE DU SPORT 2016			
<p>Ce but est conçu pour être utilisé pour le FOOTBALL uniquement, à l'exclusion de toute autre utilisation. Les équipements sont régulièrement entretenus par les exploitants ou les gestionnaires, de telle sorte qu'ils répondent en permanence aux exigences de sécurité définies au Code du Sport. Dès la première installation, ils sont contrôlés par les exploitants ou les gestionnaires conformément aux prescriptions des normes NF S52-409 (Février 2009) et NF S52-400 (Avril 2005). Les exploitants ou les gestionnaires des équipements installés établissent un plan de vérification et d'entretien qui précise notamment la périodicité des vérifications. Le contrôle opérationnel est à effectuer au minimum une fois tous les 6 mois, et le contrôle principal est à effectuer au minimum une fois tous les 24 mois (se référer à la norme NF S52-409 (Février 2009) pour de plus amples informations). Ils tiennent à la disposition des agents chargés du contrôle ce plan ainsi qu'un registre comportant, pour chaque site, la date et les résultats des essais et contrôles effectués. Après utilisation, les buts non fixés de manière permanente sont rendus inutilisables par le public et sont sécurisés de manière à éviter tout risque de chute, de renversement ou de basculement. Tout équipement non conforme aux exigences de sécurité de la présente section est immédiatement rendu inaccessible aux usagers par l'exploitant ou le gestionnaire.</p>			
ENTRETIEN DU MATERIEL			
<p>Le matériel doit être entretenu régulièrement par son propriétaire. Il est conseillé pour un bon usage de :</p> <ul style="list-style-type: none"> - Vérifier le bon serrage de la visserie avant chaque utilisation. - Effectuer les reprises de peinture aux endroits qui seraient susceptibles d'avoir des impacts en utilisant une peinture de teinte spécifiée par le fabricant. - Toute pièce abîmée doit être impérativement remplacée par une pièce détachée spécifique à ce produit et exclusivement référencée par le fabricant. 			
GARANTIE			
<p>Ce produit est garanti 1 an, pièces et main d'œuvre. Toute réserve quant à l'état du matériel livré doit être effectuée dans le délai légal à partir de la réception des colis. Sont exclus de la garantie :</p> <ul style="list-style-type: none"> - Toute détérioration lors de l'acheminement. - Toute détérioration du matériel due à une utilisation autre que celle pour laquelle il a été conçu. - Toute détérioration due à un défaut ou un mauvais entretien du produit. - Tout défaut non déclaré dans le délai légal. - Toute détérioration due à un montage non conforme à la présente notice de pose. 			

IMPLANTATION ET SCELLEMENT

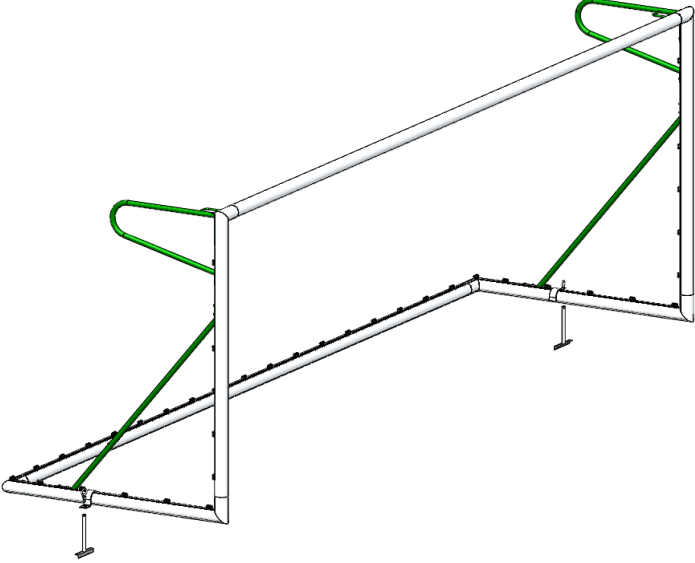

NB : L'ensemble des côtes est exprimé en millimètre

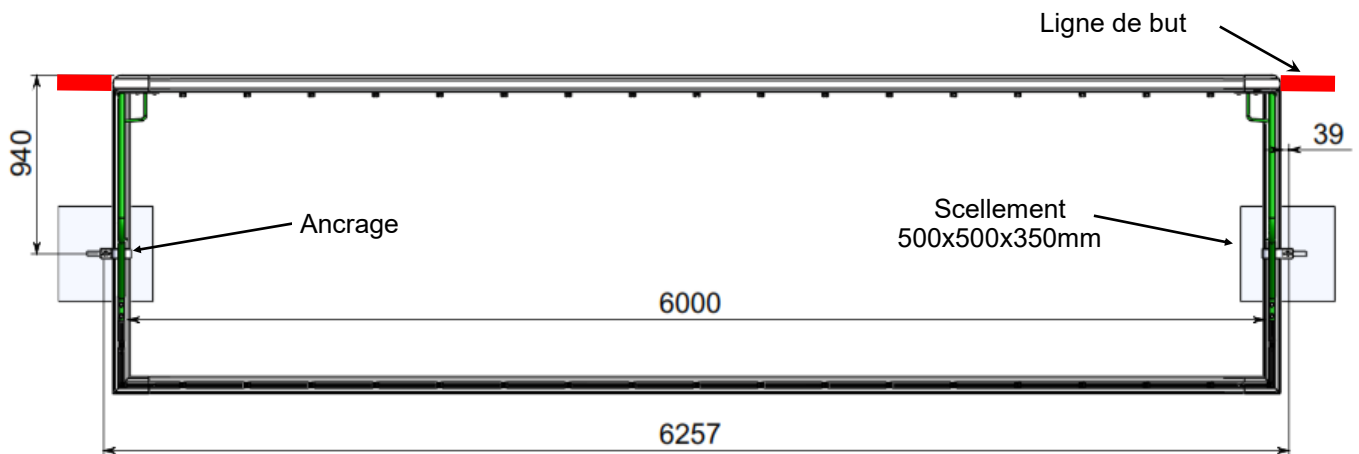
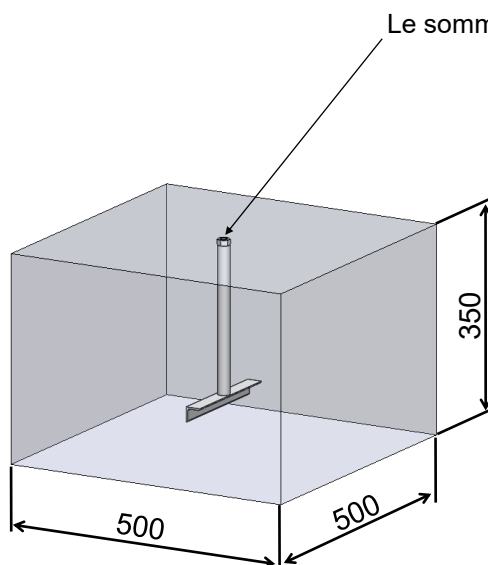

- Réaliser les trous pour les scellements en prenant soin de bien respecter les cotes indiquées sur le plan ci-contre.

- Réaliser les scellements avec du ciment CPJ 45 dosé à 350kg. Laisser un temps de prise de 72 heures minimum.

- Insérer les tubes d'ancrages dans les trous en les calant de manière à ce que leur partie supérieure soit au niveau du sol.

- Pour éviter que le béton ne vienne à pénétrer dans le filetage des tubes d'ancrage visser au préalable un boulon 14x40 sur ces derniers. Cela permettra aussi de repositionner plus facilement les tubes d'ancrages dans le béton une fois coulé.

MONTAGE

OUTILLAGE NECESSAIRE AU MONTAGE NON FOURNI



Clé de 17mm



Clé allen hexagone 6

ELEMENTS FOURNIS



x4

Vis tête arrondie
inox M10x30



x40

Vis inox M10x40



x40

Rondelles inox 10

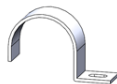

x4

Ancrages



x4

Tubes d'ancrage



x4

Rondelle inox 14



x4

Anneaux de
levage

1- MONTAGE DES MONTANTS À LA TRANSVERSALE (x4)

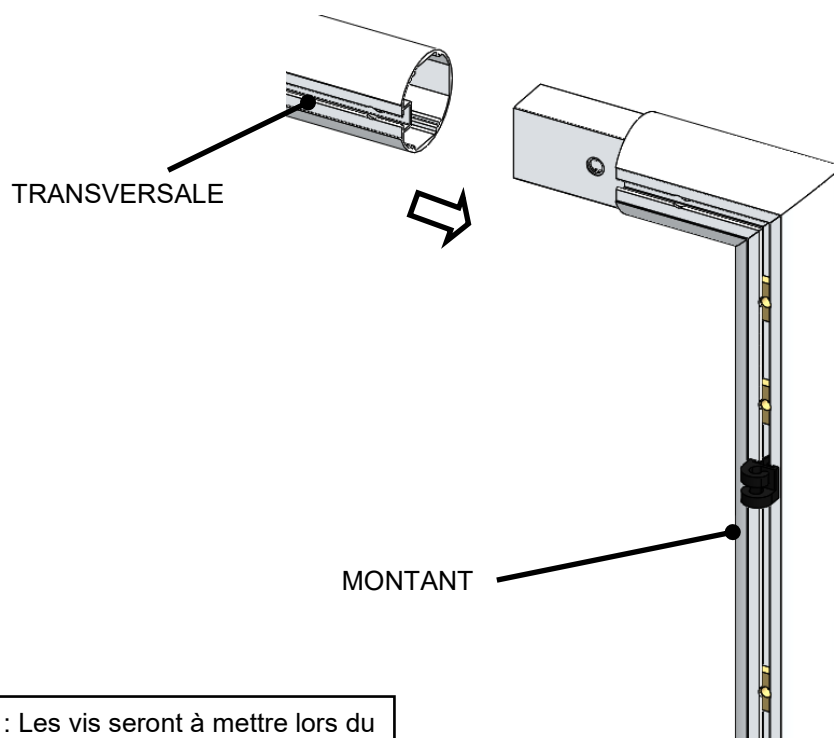

Note : Les vis seront à mettre lors du montage des oreilles (étape 2).

ELEMENTS
NECESSAIRES

MONTAGE

2- ASSEMBLAGE DES OREILLES (x4)



Des éclisses de couleur blanche ou jaune sont déjà insérées dans le rail. Elles peuvent être légèrement collées à l'intérieur de celui-ci, et peuvent être situées n'importe où

Serrer les vis légèrement dans un 1^{er} temps. Une fois les 2 montants bien positionnés, vous pouvez serrer les vis à fond. Si ce léger pré-serrage n'est pas effectué, il est possible que vous vous retrouviez avec des trous qui ne soient pas en face les uns des autres

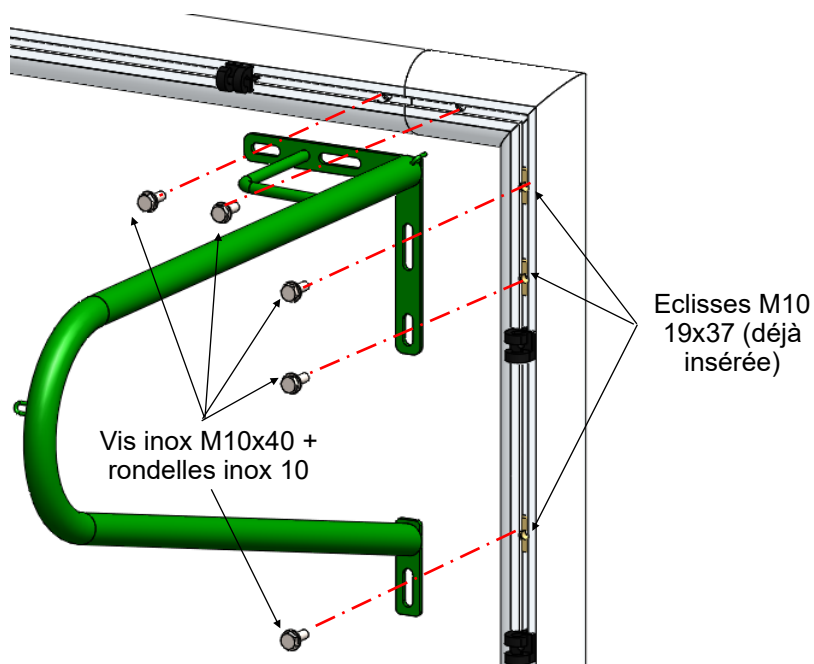

ELEMENTS NECESSAIRES



Vis inox M10x40

x5



Rondelles inox 10

x5

3- MONTAGE DE LA BARRE TRANSVERSALE ARRIERE AU SOL (x4)

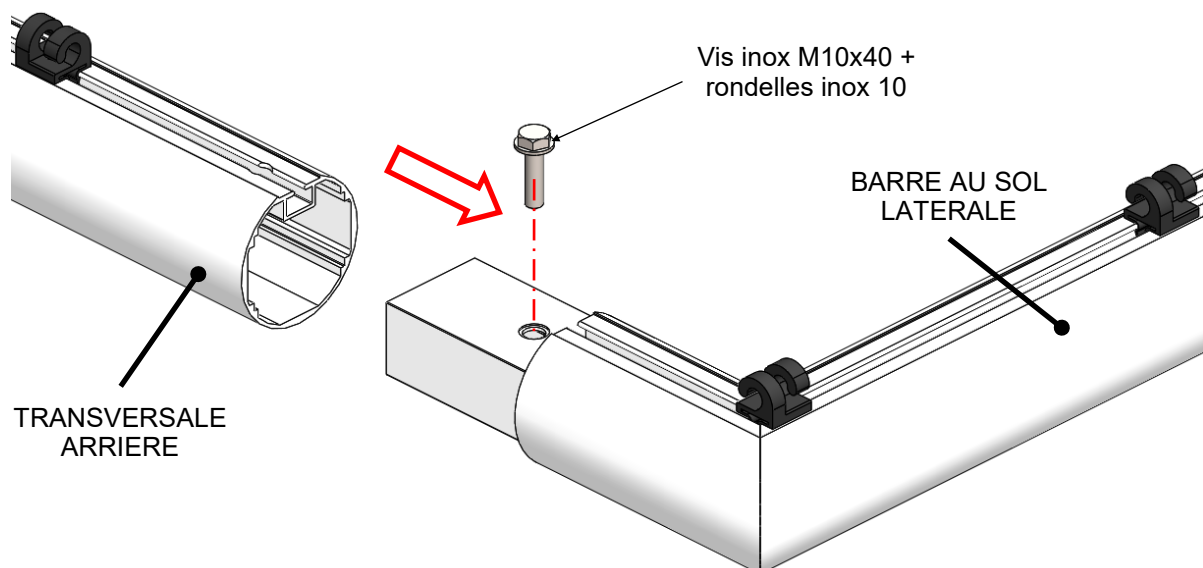

ELEMENTS NECESSAIRES



Vis inox M10x40

x1



Rondelles inox 10

x1

MONTAGE

4 - MONTAGE DES MONTANTS AU CADRE ARRIÈRE (x2)

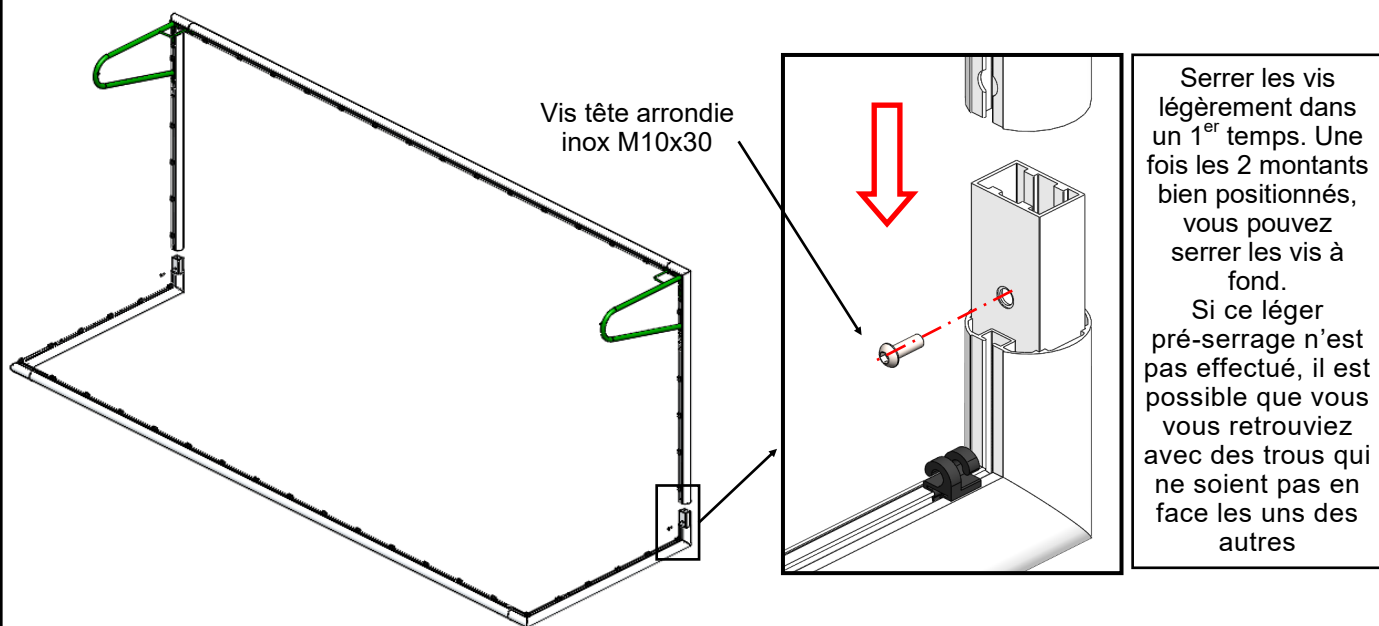

ELEMENTS NECESSAIRES



x2

Vis tête arrondie
inox M10x30

5 - MONTAGE DES JAMBES DE FORCE (x4)

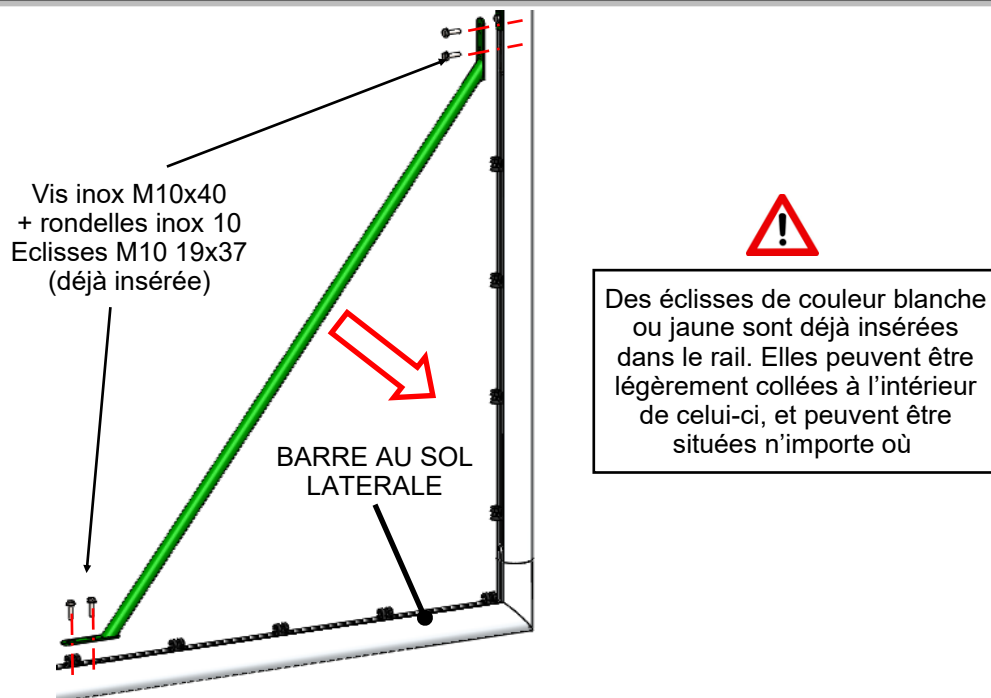

ELEMENTS NECESSAIRES



x4

Vis inox M10x40



x4

Rondelles inox 10

MONTAGE

6 - POSE DU BUT EN VERSION NON MOBILE (x4)

Positionner le but assemblé complètement au dessus des ancrages puis positionner les montants avant en alignement avec la ligne de but sachant que les montants doivent affleurer la face interieure au terrain de la ligne.

Une fois positionné, fixer le but en utilisant les pattes d'ancrages et les anneaux de levage comme indiqué sur le schéma ci contre.

BARRE AU SOL
LATERALE

Anneau de levage M14x40
+ rondelle inox 14

Patte
d'ancrage

Tube d'ancrage

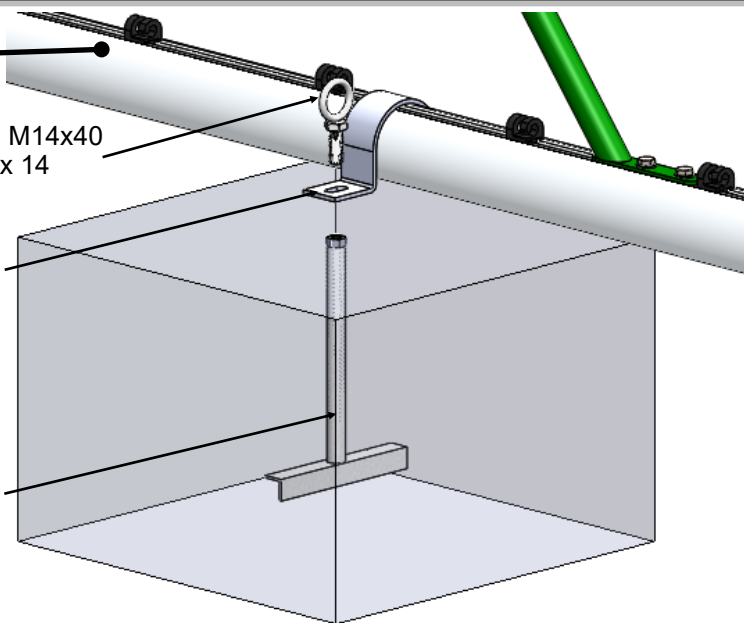

ELEMENTS NECESSAIRES

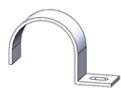

x1

Ancrages



x1

Tubes d'ancrage



x1

Rondelle inox 14



x1

Anneaux de
levage

LISTE DE COLISAGE













BUTS DE FOOTBALL ALU, 6x2.1m, TRANSPORTABLES

REF PRODUIT





S12192 Indice D

PAIRE

NOMENCLATURE DES COLIS

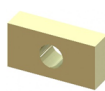
N° Colis	Ref	Indice	Désignation	Description	Quantité	Mode d'emballage	Poids (kg)	Dim. (mm)
A1	S12114-01	C	Transversale		1	Bulles plastique + carton 5 couches	16	5830x130x110
A2	S12114-01	C	Transversale		1	Bulles plastique + carton 5 couches	16	5830x130x110
A3	S12114-01	C	Transversale		1	Bulles plastique + carton 5 couches	16	5830x130x110
A4	S12114-01	C	Transversale		1	Bulles plastique + carton 5 couches	16	5830x130x110
A5	S12192-02	D	Montants D&G		1 + 1	Bulles plastique + carton 5 couches	12	2030x320x230
A6	S12192-02	D	Montants D&G		1 + 1	Bulles plastique + carton 5 couches	12	2030x320x230
A7	S12461 + S12462	C	Oreille D&G		1 + 1	Bulles plastique	7	830x580x300
A8	S12461 + S12462	C	Oreille D&G		1 + 1	Bulles plastique	7	830x580x300
A9	S12174-03	D	Barre au sol latérale D&G		1 + 1	Bulles plastique + carton 5 couches	13.5	1800x430x430
A10	S12174-03	D	Barre au sol latérale D&G		1 + 1	Bulles plastique + carton 5 couches	13.5	1800x430x430
A11	S12174-04	A	Jambes de force		2	Bulles plastique + carton 5 couches	5.9	1890x150x100
A12	S12174-04	A	Jambes de force		2	Bulles plastique + carton 5 couches	5.9	1890x150x100
A13	S12192-09	D	Colis accessoires		1	Carton 5 couches	4	300x200x100

ACCESSOIRES PRE-MONTES

N° Colis	Ref	Désignation	Description	Qté	Remarque
A5 + A6	S12390	Eclisses M10 19x37		20	Pour fixer les oreilles et les jambes de force (pre insérées dans les rails et peintes en jaune ou blanc)
A9 + A10	S12390	Eclisses M10 19x37		8	
A1-A6 A9 + A10	S12364	Crochets 1 fixation		116	Fixés au but
A5 + A6	NHBD50100P	Étiquettes de conformité		2	Collées sur les montants

LISTE DE COLISAGE





BUTS DE FOOTBALL ALU, 6x2.1m, TRANSPORTABLE

REF PRODUIT

S12192 Indice D

PAIRE

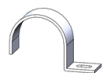
ACCESSOIRES MIS DANS SACHET

N° Colis	Réf	Désignation	Description	Qté	Remarque
A13	BITK1030	Vis tête arrondie inox M10x30		4	Montage de la cage arrière aux montants
A13	S12471EZ-02	Anneaux de levage M14x40 + rondelles inox 14 + Tubes d'ancrage		4 + 4 + 4	Fixation au sol
A13	S12475EZ-01	Pattes d'ancrage		4	Fixation au sol
A13	BITH1040 + LITA102220	Vis inox M10x40 + rondelles inox 10		40 + 40	Fixent la transversale aux montants

VISA SERVICE EMBALLAGE

DATE :